



AUTORYZOWANE PRZEDSTAWICIELSTWO W
POLSCIE:

TECHNIKA SPAWALNICZA Sp. z o.o.

ul. Babimojska 11, 60-161 POZNAŃ, POLAND

Tel./fax (+48 61) 86 28 161, 86 28 177 Tel. 66 18 710, 66 19 000 Fax 66 18 711

e-mail: jaroslaw.rozmiarek@techspaw.com.pl

www.techspaw.com.pl www.dinse.pl



Informacja o produkcie

RĘCZNE UCHWYTY SPAWALNICZE MIG/MAG

Chłodzone ciecżą

UCHWYTY SPAWALNICZE - SERIA 2 Z – 330



Typ rękojeści: DIX MSZ 2-330

Dane techniczne (DIN EN 60 974-7):

Dysza gazowa: gwint trapezowy

Obciążalność CO₂: 400A/ 60% ED

Obciążalność
mieszką Arg/CO₂: 320A/ 60% ED

Średnica drutu: 0,8 – 1,2 mm

System:

- dzięki niezależnemu doprowadzaniu gazu osłonowego nie występują jego straty
- dokładne podawanie drutu dzięki wydajnym modułom podającym



Typ rękojeści: DIX MGZ 2-330

Dane techniczne jak dla: DIX MSZ 2-330

Zastosowanie:

- stale węglowe i niskostopowe
- stale wysokostopowe
- lutowanie miedzi i stopów miedzi
- stopy na bazie aluminium, magnezu i niklu
- grubości materiałów małe do średnich



Opcje:

- przycisk UP/DOWN do płynnej regulacji wydajności spawania
- przycisk do przywołania punktów roboczych i programu spawania
- moduł regulacyjno-załączający z wyświetlaczem LCD

Typ rękojeści: DIX MCZ 2-330

Dane techniczne jak dla: DIX MSZ 2-330
rękojeść z przyciskiem do góry

TYP RĘKOJEŚCI

DIX MSZ 2-330
DIX MGZ 2-330
DIX MCZ 2-330

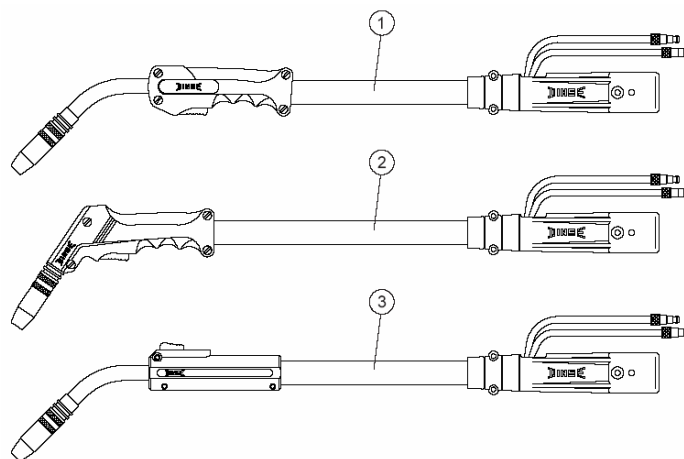

Poz.	Nazwa	Wymiary	Nr DIX	Nr katalogowy
1.	Uchwyt kpl.	52 3,00 m	DIX MSZ 2-330-3 SAZ	620 113 313 1
	Uchwyt kpl.	52 4,00 m	DIX MSZ 2-330-4 SAZ	620 113 314 1
	Uchwyt kpl.	52 5,00 m	DIX MSZ 2-330-5 SAZ	620 113 315 1
2.	Uchwyt kpl.	52 3,00 m	DIX MGZ 2-330-3 SAZ	620 103 313 1
	Uchwyt kpl.	52 4,00 m	DIX MGZ 2-330-4 SAZ	620 103 314 1
	Uchwyt kpl.	52 5,00 m	DIX MGZ 2-330-5 SAZ	620 103 315 1
3.	Uchwyt kpl.	52 3,00 m	DIX MCZ 2-330-3 SAZ	620 133 313 1
	Uchwyt kpl.	52 4,00 m	DIX MCZ 2-330-4 SAZ	620 133 314 1
	Uchwyt kpl.	52 5,00 m	DIX MCZ 2-330-5 SAZ	620 133 315 1

- wyposażenie standardowe dla drutu stalowego o średnicy 1.2 mm , dzysza gazowa o średnicy 15 mm
 DIX 1-2-315 TR (końcówka prądowa DIX 3-2-1.2 M8 łącznik DIX 4-2-K, wkład spiralny DIX DS. 4/2,2)
- inne warianty do uzgodnienia

TYP RĘKOJEŚCI

DIX MSZ 2-330
DIX MGZ 2-330
DIX MCZ 2-330

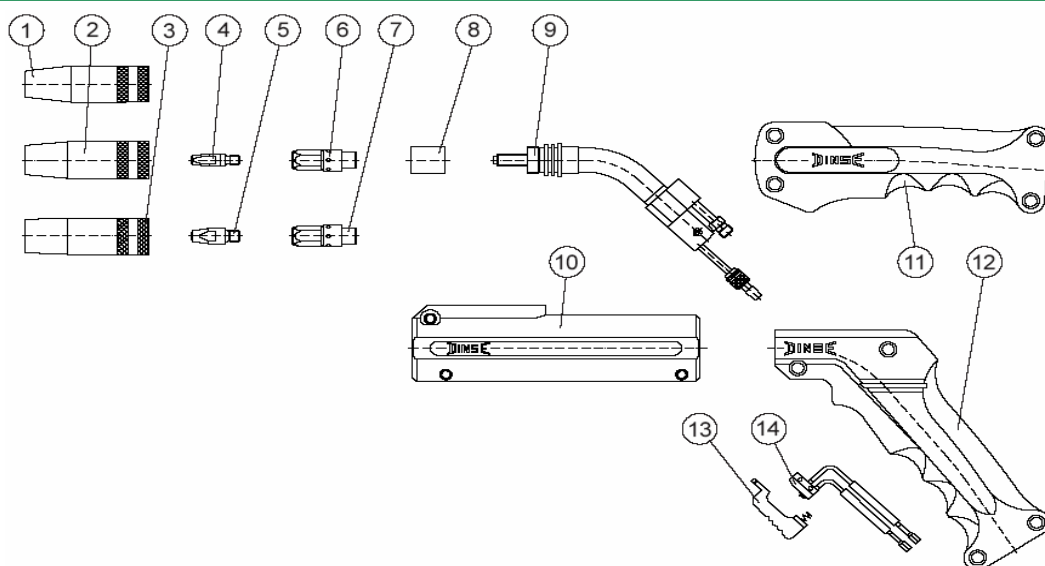

Poz.	Nazwa	Wymiary	Nr DIX	Nr katalogowy
1.	Dysza gazowa	Ø 13 mm	DIX 1-2-313 TR	629 010 313 0
2.	Dysza gazowa	Ø 15 mm	DIX 1-2-315 TR	629 010 315 0
3.	Dysza gazowa	Ø 18 mm	DIX 1-2-318 TR	629 010 318 0
4.	Końcówka prądowa	M6	DIX 3-2-xx	629 030 0xx
	Końcówka prądowa	CR-ZR M6	DIX 3-2-xx CR-ZR	629 033 0xx
5.	Końcówka prądowa	M8	DIX 3-2-xx M8	629 030 1xx
	Końcówka prądowa	CR-ZR M8	DIX 3-2-xx M8 CR-ZR	629 033 1xx
6.	Łącznik	M6	DIX 4-2 – K M6	629 040 010
7.	Łącznik	M8	DIX 4-2 – K M8	629 040 110
8.	Tulejka izolacyjna		DIX 10-2	629 100 000
9.	Palnik niekompletny	52°	DIX 6-2-330	629 060 331 0
10.	Rękojeść		DIX 7-2-303 C	629 070 330
11.	Rękojeść		DIX 7-2-303 S	629 070 310
12.	Rękojeść		DIX 7-2-303 G	629 070 300
13.	Obudowa przełącznika		DIX 9-2	629 090 000
14.	Mikroprzełącznik		DIX 8-2	629 080 000

XX- standardowa średnica: 0,8, 1,0mm i 1,2 mm. Inne średnice do uzgodnienia.